

FREN TUBO

SBK
PARTNERSHIP
PROGRAMME

LCR
Honda
MotoGP TEAM

 Latiguillos de Freno de Altas Prestaciones

 *Transmisión, s. a.* 

**Kit Latiguillos delanteros
2 Lineas**

Honda CBR 600RR-2009 pvp;80€

Yamaha R6-R1 pvp;78€

KIT 1 Delantros y Trasero Incluyen tornillería y arandelas

KIT FREN TUBO TIPO 1

Desde 110€*

**Tubo en acero trenzado con funda
terminales en acero con tratamiento
níquel cromo de 15 micron
Hologacion TUV FMVSS 106
827 bar**

***Ejemplo de precio para una Yamaha R6-2008
Disponibles con funda en color;
negro, azul ó rojo.**



FREN TUBO



SBK
PARTNERSHIP
PROGRAMME

LCR
Honda
MotoGP TEAM

 Latiguillos de Freno de Altas Prestaciones

Transmisión, s. a.

Tel: 902 999 543 - 91 679 48 73

KIT 3 Delantros y Trasero Incluyen tornillería y arandelas



KIT FREN TUBO TIPO 3

Desde 146€ *

Tubo en Kevlar con funda azul
y terminales en Ergal anodizado ROJO
Hologacion FMVSS 106
900 bar

*Ejemplo de precio para Yamaha R6-R1
Banjos y tornillos disponibles en color:
Azul, Negro ó Rojo.

KIT 4 Delantros y Trasero Incluyen tortillería y arandelas



KIT FREN TUBO TIPO 4

Desde 179€*

Tubo con doble tranzado en carbono
terminales en ergal anodizado negro
Hologacion FMVSS 106
1200 bar

*Ejemplo de precio para Yamaha R6-R1
Banjos y tornillos disponibles en color:
Azul, Negro ó Rojo.

TUBO EN ACERO TRENZADO CON RACORES EN ACERO CROMADO DISPONIBLE CON FUNDA EN COLORES;
NEGRO=BLK
ROJO=RD
AZUL=BLU

FREN TUBO LE OFRECE UN SISTEMA MEDIANTE EL CUAL ES POSIBLE ENSAMBLAR (MEDIANTE UNA SENCILLA Y RAPIDA OPERACION) CUALQUIER LATIGUILLO DE FRENO PARA MOTOCICLETA. CON LA SEGURIDAD DE LA NORMATIVA T.U.V FMVSS 106

Tubo en acero trenzado con terminales hembra de acero cromado

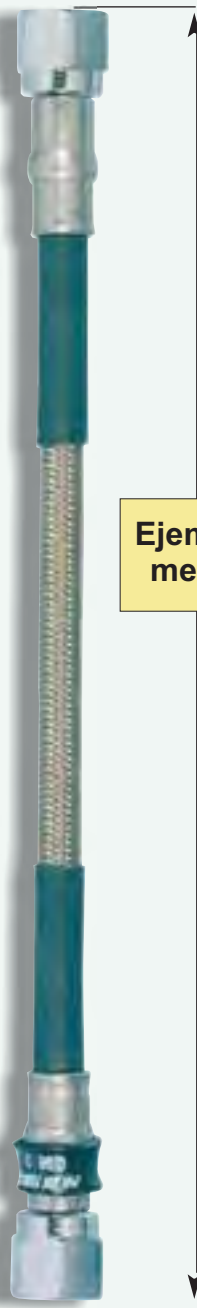

Ejemplo de medición

REF	DESCRIPCION	UD	PVP
A06-0100	TA Largo.=100 MM.	PZ	16,10 €
A06-0125	TA Largo.=125 MM.	PZ	16,63 €
A06-0130	TA Largo.=130 MM.	PZ	16,71 €
A06-0150	TA Largo.=150 MM.	PZ	17,01 €
A06-0175	TA Largo.=175 MM.	PZ	17,46 €
A06-0200	TA Largo.=200 MM.	PZ	17,90 €
A06-0225	TA Largo.=225 MM.	PZ	18,35 €
A06-0250	TA Largo.=250 MM.	PZ	18,80 €
A06-0275	TA Largo.=275 MM.	PZ	19,18 €
A06-0300	TA Largo.=300 MM.	PZ	19,63 €
A06-0325	TA Largo.=325 MM.	PZ	20,15 €
A06-0350	TA Largo.=350 MM.	PZ	20,54 €
A06-0375	TA Largo.=375 MM.	PZ	20,99 €
A06-0400	TA Largo.=400 MM.	PZ	21,43 €
A06-0425	TA Largo.=425 MM.	PZ	21,82 €
A06-0450	TA Largo.=450 MM.	PZ	22,33 €
A06-0475	TA Largo.=475 MM.	PZ	22,71 €
A06-0500	TA Largo.=500 MM.	PZ	23,16 €
A06-0525	TA Largo.=525 MM.	PZ	23,55 €
A06-0550	TA Largo.=550 MM.	PZ	24,07 €
A06-0575	TA Largo.=575 MM.	PZ	24,45 €
A06-0600	TA Largo.=600 MM.	PZ	24,96 €
A06-0625	TA Largo.=625 MM.	PZ	25,35 €
A06-0650	TA Largo.=650 MM.	PZ	25,86 €
A06-0675	TA Largo.=675 MM.	PZ	26,24 €
A06-0700	TA Largo.=700 MM.	PZ	26,69 €
A06-0725	TA Largo.=725 MM.	PZ	27,07 €
A06-0750	TA Largo.=750 MM.	PZ	27,60 €
A06-0775	TA Largo.=775 MM.	PZ	27,98 €
A06-0800	TA Largo.=800 MM.	PZ	28,49 €
A06-0825	TA Largo.=825 MM.	PZ	28,88 €
A06-0850	TA Largo.=850 MM.	PZ	29,39 €
A06-0875	TA Largo.=875 MM.	PZ	29,77 €
A06-0900	TA Largo.=900 MM.	PZ	30,23 €
A06-0925	TA Largo.=925 MM.	PZ	30,60 €
A06-0950	TA Largo.=950 MM.	PZ	31,13 €
A06-0975	TA Largo.=975 MM.	PZ	31,51 €
A06-1000	TA Largo.=1000 MM.	PZ	32,02 €
A06-1050	TA Largo.=1050 MM.	PZ	32,91 €
A06-1100	TA Largo.=1100 MM.	PZ	33,76 €
A06-1150	TA Largo.=1150 MM.	PZ	34,65 €
A06-1200	TA Largo.=1200 MM.	PZ	35,55 €
A06-1250	TA Largo.=1250 MM.	PZ	36,44 €
A06-1300	TA Largo.=1300 MM.	PZ	37,29 €
A06-1350	TA Largo.=1350 MM.	PZ	38,18 €
A06-1400	TA Largo.=1400 MM.	PZ	39,08 €
A06-1450	TA Largo.=1450 MM.	PZ	39,98 €
A06-1500	TA Largo.=1500 MM.	PZ	40,82 €
A06-1550	TA Largo.=1550 MM.	PZ	41,71 €
A06-1600	TA Largo.=1600 MM.	PZ	42,64 €
A06-1650	TA Largo.=1650 MM.	PZ	43,58 €
A06-1700	TA Largo.=1700 MM.	PZ	44,51 €
A06-1750	TA Largo.=1750 MM.	PZ	45,44 €
A06-1800	TA Largo.=1800 MM.	PZ	46,37 €
A06-1850	TA Largo.=1850 MM.	PZ	47,30 €
A06-1900	TA Largo.=1900 MM.	PZ	48,24 €
A06-1950	TA Largo.=1950 MM.	PZ	49,17 €
A06-2000	TA Largo.=2000 MM.	PZ	50,10 €
A06-2050	TA Largo.=2050 MM.	PZ	51,03 €
A06-2100	TA Largo.=2100 MM.	PZ	51,96 €
A06-2150	TA Largo.=2150 MM.	PZ	52,89 €
A06-2200	TA Largo.=2200 MM.	PZ	53,83 €
A06-2300	TA Largo.=2300 MM.	PZ	55,69 €

Como Identificar la Referencia y hacer un pedido
A06= Tubo de acero Trenzado
XXXX= Longitud del Tubo

Indicar al final de la referencia el color mediante los códigos **NEGRO=BLK, ROJO=RD, AZUL=BLU**

BANJOS Y ADAPTADORES PARA TUBO CON RACORES EN ACERO CROMADO

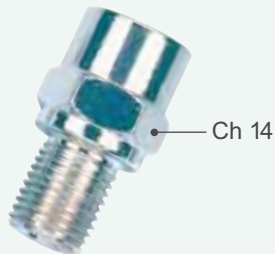

170025 CR
M 10x1
Conector hembra



170026 CR
3/8" (H.D)

Ø 11,3 mm



170006 CR
(H.D)

Ø 10 mm



170005 CR
Recto



170021 CR
170021 INOX
Ø 10 mm



170100
adaptador **Inox** Ø 16 mm
para bomba radial completo
con 1 tornillo m10x1 (19001),
2 arandelas cobre (B22001)
y 2 arandelas en aluminio.
(B22001AL)



170010 CR
(15°)



Ø 10 mm



Ø 11,3 (H.D.)

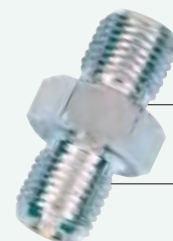

170023 CR
M 10x1

170024 CR
M 10x1,25

170027 CR
1/8" NPT

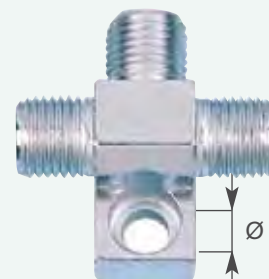

B20010 AL-NY
M 10x1

Ø 6 mm

INSTRUCCIONES DE MONTAJE

- 1 Coloque el adaptador en la posición correcta..
- 2 Engrase la parte hembra de la rosca y apriete sin interponer retenes ni toricas

PARES DE APRIETE:

RACORES EN ACERO: 15 Nm

RACORES EN ERGAL / ALUMINIO: 10 Nm

TUBOS EN KEVLAR Ó CARBONO "CARBOTEC" CON RACORES EN ERGAL

**FREN TUBO LE OFRECE DOS PRODUCTOS
EXCLUSIVOS DE ALTAS PRESTACIONES
ESPECIALMENTE APROPIADOS PARA COMPETICION EN
APLICACIONES DELANTERAS**



**Todos los tubos de KEVLAR incluyen
funda en color AZUL y terminale en ERGAL
anodizados en color ROJO**



**Los tubos CARBOTEC se presentan en color NEGRO
e incluyen terminales en ERGAL anodizados en color NEGRO**



REFERENCIA	TUBO KEVLAR	PVP
A06K0550	TUBO KEVLAR AZUL-ROJO 550 MM. WITH 2 B15073AL	32,34 €
A06K0575	TUBO KEVLAR AZUL-ROJO 575 MM. WITH 2 B15073AL	32,71 €
A06K0625	TUBO KEVLAR AZUL-ROJO 625 MM. WITH 2 B15073AL	33,99 €
A06K0675	TUBO KEVLAR AZUL-ROJO 675 MM. WITH 2 B15073AL	35,15 €
A06K0700	TUBO KEVLAR AZUL-ROJO 700 MM. WITH 2 B15073AL	35,89 €
A06K0775	TUBO KEVLAR AZUL-ROJO 775 MM. WITH 2 B15073AL	37,49 €
A06K0800	TUBO KEVLAR AZUL-ROJO 800 MM. WITH 2 B15073AL	38,35 €
A06K0825	TUBO KEVLAR AZUL-ROJO 825 MM. WITH 2 B15073AL	38,71 €
A06K0850	TUBO KEVLAR AZUL-ROJO 850 MM. WITH 2 B15073AL	39,51 €

REF	TUBO CARBOTEC	PVP
A09C0575	TUBO CARBOTEC 575 MM. CON 2 B15073 NEGRO	44,16 €
A09C0600	TUBO CARBOTEC 600 MM. CON 2 B15073 NEGRO	45,39 €
A09C0625	TUBO CARBOTEC 625 MM. CON 2 B15073 NEGRO	45,89 €
A09C0650	TUBO CARBOTEC 650 MM. CON 2 B15073 NEGRO	46,97 €
A09C0675	TUBO CARBOTEC 675 MM. CON 2 B15073 NEGRO	47,45 €
A09C0700	TUBO CARBOTEC 700 MM. CON 2 B15073 NEGRO	48,45 €
A09C0725	TUBO CARBOTEC 725 MM. CON 2 B15073 NEGRO	48,95 €
A09C0750	TUBO CARBOTEC 750 MM. CON 2 B15073 NEGRO	50,12 €
A09C0775	TUBO CARBOTEC 775 MM. CON 2 B15073 NEGRO	50,61 €

**Los tubos en KEVLAR y CARBOTEC utilizan exclusivamente
Banjos y Adaptadores en ERGAL**

BANJOS Y ADAPTADORES EN ERGAL PARA TUBOS KEVLAR Y CARBOTECH

170024 AL
M 10x1,25
B17022 AL
1/8" GAS
Ch 13



B20010 AL
Ø 6 mm

170004 AL
Ø 8 mm
adaptador

170005 AL
Ø 10 mm
Recto

170006 AL
Ø 11,3 mm (H.D)
Recto



Ch 14

170025 AL
M 10x1
Conector Hembra

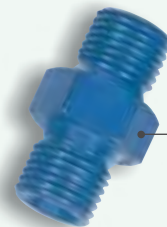

Ch 13

170023 AL
M 10x1



170010 AL
incl. 15°
Ø 10 mm

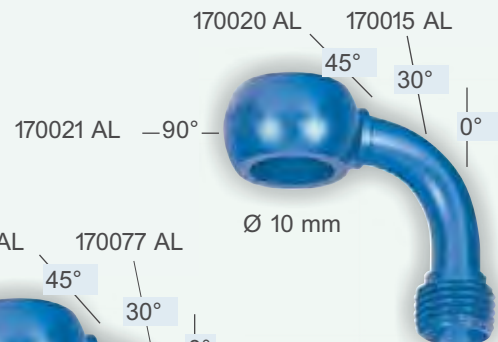

170020 AL 170015 AL

170021 AL -90°

Ø 10 mm



170070 AL

170073 AL

0°

30°

45°

90°- 170076 AL

170078 AL 170077 AL

45°

30°

0°

170079 AL -90°

Ø 11,3 mm

(H.D)

DISPONIBLES EN COLOR AZUL Ó NEGRO

INSTRUCCIONES DE MONTAJE

- 1 Coloque el adaptador en la posición correcta..
- 2 Engrase la parte hembra de la rosca y apriete sin interponer retenes ni toricas

PARES DE APRIETE:

RACORES EN ACERO: 15 Nm

RACORES EN ERGAL / ALUMINIO: 10 Nm

BANJOS Y ADAPTADORES EN ERGAL PARA TUBOS KEVLAR Y CARBOTECH

170024 AL
M 10x1,25
B17022 AL
1/8" GAS
Ch 13



B20010 AL
Ø 6 mm

170004 AL
Ø 8 mm
adaptador

170005 AL
Ø 10 mm
Recto

170006 AL
Ø 11,3 mm (H.D)
Recto



Ch 14

170025 AL
M 10x1
Conector Hembra

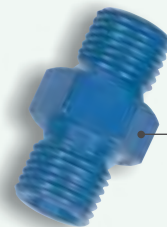

Ch 13

170023 AL
M 10x1



Ø 10 mm

170010 AL
incl. 15°

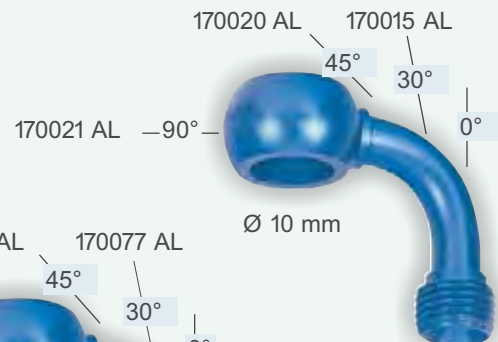

170020 AL 170015 AL

Ø 10 mm

170021 AL -90°



170070 AL

170073 AL

0°

30°

45°

90°- 170076 AL

170079 AL -90°

170078 AL

170077 AL

45°

30°

0°

Ø 11,3 mm

(H.D)

DISPONIBLES EN COLOR AZUL Ó NEGRO

INSTRUCCIONES DE MONTAJE

- 1 Coloque el adaptador en la posición correcta..
- 2 Engrase la parte hembra de la rosca y apriete sin interponer retenes ni toricas

PARES DE APRIETE:

RACORES EN ACERO: 15 Nm

RACORES EN ERGAL / ALUMINIO: 10 Nm

PROTECCIONES - FUNDAS - SOPORTES

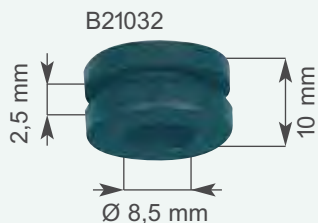
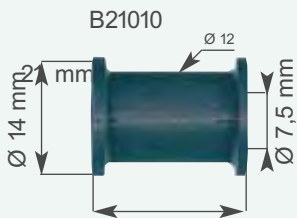
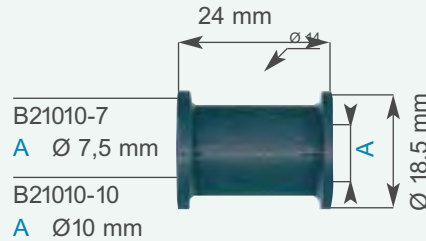
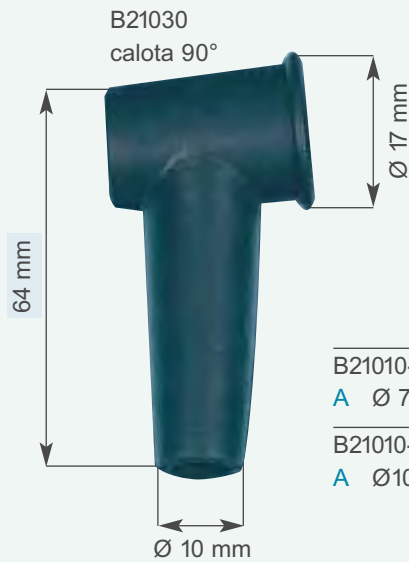

Muelle cromado

- B26001 CR
 Ø 8x10 mm
 mt. 1,8
- B26002 CR
 Ø 12x14 mm
 mt. 1

Muelle zincado negro

- B26003 ZN
 Ø 8x10 mm
 mm. 300
- B26004 ZN
 Ø 8x10 mm
 mm. 450



Espiral de plastico

- B25001
 transparente/
- B25002
 negro/

Funda Termo-retractil

- A16001
 Negro
- A16002
 Transparente
- A16003
 Rojo
- A16004
 Azul
- A16005
 Amarillo

Funda rigida

- B23001
 negro
 Ø 8,5x10 mm
 mt. 1
- B23002
 transparente
 Ø 8,5x10 mm
 mt. 1
- B23003
 negra/
 Ø 9x11,5 mm
 mt. 1
- B23004
 transparente/
 Ø 9x11,5 mm
 mt. 1